

## 男子 A級 ダブルス

A7 ロック	末永 雄佑 中島 歩夢	川上 豪誠 堀江 拓人	長岡 誠己 加治 駿	勝	負	順位
末永 雄佑 中島 歩夢 あるるかん		15-12 2 13-15 1 15-8	13-15 2 15-11 1 15-9	2	0	1
川上 豪誠 堀江 拓人 三菱重工・V-TEC			14-16 2 9-15 0	0	2	3
長岡 誠己 加治 駿 V-TEC				1	1	2

B7 ロック	古谷 伊織 川嶋 海斗	小藪 郁哉 楯田 恭己	日景 優太 山中 陽向	勝	負	順位
古谷 伊織 川嶋 海斗 V-TEC		13-15 0 8-15 2	8-15 0 11-15 2	0	2	3
小藪 郁哉 楯田 恭己 三菱重工・東ソー			8-15 2 15-10 1 18-16	2	0	1
日景 優太 山中 陽向 三バド・V-TEC				1	1	2

C7 ロック	村本 春樹 原田 賢汰	吉屋 拓登 宮地 肇	勝原 勇輝 古谷 亮	勝	負	順位
村本 春樹 原田 賢汰 みまバド・WING		12-15 0 11-15 2	12-15 0 8-15 2	0	2	3
吉屋 拓登 宮地 肇 双龍			15-7 2 15-10 0	2	0	1
勝原 勇輝 古谷 亮 V-TEC・三菱重工				1	1	2

決勝リーグ	吉屋 拓登 宮地 肇	末永 雄佑 中島 歩夢	小藪 郁哉 楯田 恭己	勝	負	順位
吉屋 拓登 宮地 肇 双龍		15-6 1 7-15 2 7-15	10-15 1 15-13 2 9-15	0	2	3
末永 雄佑 中島 歩夢 あるるかん			15-9 1 12-15 2 14-16	1	1	2
小藪 郁哉 楯田 恭己 三菱重工・東ソー				2	0	1



# 男子 B級 ダブルス

A7 ロック	白上 元貴 白上 湊	齋藤 章宏 末吉 優羅	瀬戸 雄大 國貞 祐利	勝	負	順位
白上 元貴 白上 湊 BB		10-15 0 11-15 2	8-15 0 13-15 2	0	2	3
齋藤 章宏 末吉 優羅 梅光学院大学			11-15 0 13-15 2	1	1	2
瀬戸 雄大 國貞 祐利 MWL・AOF				2	0	1

B7 ロック	孫 銓 和 廣田 勇気	西嶋 大将 齊藤 宏昌	城戸 翔花 渡邊 絃嵩	勝	負	順位
孫 銓 和 廣田 勇気 V-TEC・ラッキョット		18-16 2 15-7 0	15-9 2 15-5 0	2	0	1
西嶋 大将 齊藤 宏昌 ハイクリアー			15-10 1 12-15 2 12-15	0	2	3
城戸 翔花 渡邊 絃嵩 水産大				1	1	2

C7 ロック	久野 祐基 川上 達也	小島 淳 松永 智宏	内藤 寛喜 山下 祐太	西村 亮介 大塚 友貴	勝	負	順位
久野 祐基 川上 達也		12-15 0 13-15 2	12-15 0 13-15 2		0	2	4
小島 淳 松永 智宏 BB				10-15 0 12-15 2	1	1	3
内藤 寛喜 山下 祐太 下関南高校				10-15 1 15-13 2 10-15	1	1	2
西村 亮介 大塚 友貴 西中国信用金庫・FCC					2	0	1

D7 ロック	濱 昂典 今村 翔	蜂谷 陵真 光永 慎一	勝原 章 山本 隆志	西 加楓 西 慧碧	勝	負	順位
濱 昂典 今村 翔 西中国信用金庫・TeamN		15-8 2 15-9 0	15-5 2 15-17 1 15-8		2	0	1
蜂谷 陵真 光永 慎一 NT				12-15 0 7-15 2	0	2	4
勝原 章 山本 隆志 V-TEC・WING				8-15 1 15-5 2 10-15	0	2	3
西 加楓 西 慧碧 ぎんじさくら・下関商業					2	0	2

## 男子 C級 ダブルス

A7 ロック	土屋 宗遠 神田 優太	蜂谷 典雅 西村 瑠我	吉村 才彦 中嶋 良樹	勝	負	順位
土屋 宗遠 神田 優太 水産大		15-12 2 15-10 0	13-15 2 15-12 1 15-12	2	0	1
蜂谷 典雅 西村 瑠我 NT・NTジュニア			9-15 0 12-15 2	0	2	3
吉村 才彦 中嶋 良樹 FCC				1	1	2

B7 ロック	渡邊 蓮斗 宮田 祥和	佐々木 濟 中谷 太一	鹿島 蒼太 松本 樹	勝	負	順位
渡邊 蓮斗 宮田 祥和 下関南高校		7-15 0 9-15 2	2-15 0 12-15 2	0	2	3
佐々木 濟 中谷 太一 V-TEC・下関南高校			15-10 2 15-2 0	2	0	1
鹿島 蒼太 松本 樹 水産大				1	1	2

C7 ロック	片野 暉人 大山 壯志	中村 太郎 伊藤 真成翔	西森 桃華 坂 浩	勝	負	順位
片野 暉人 大山 壯志 長府JBC・山の田中		15-13 2 15-12 0	7-15 0 11-15 2	1	1	2
中村 太郎 伊藤 真成翔 水産大			15-12 1 9-15 2 8-15	0	2	3
西森 桃華 坂 浩 羽っ子				2	0	1

D7 ロック	清水 拓人 日浦 誠哉	吉田 郷志 池藤 新	中野 頼伽 野口 拓海	勝	負	順位
清水 拓人 日浦 誠哉 水産大		13-15 1 15-10 2 11-15	8-15 0 12-15 2	0	2	3
吉田 郷志 池藤 新 もくミントン			15-12 1 7-15 2 9-15	1	1	2
中野 頼伽 野口 拓海 FBK				2	0	1

E7 ロック	門脇 邦治 林 征男	原 健二 松原 義典	中野 滉大 花ノ木 渉	勝	負	順位
門脇 邦治 林 征男 V-TEC・JR下関		14-16 1 15-11 2 15-17	9-15 1 15-9 2 13-15	0	2	3
原 健二 松原 義典 orange			15-13 2 15-11 0	2	0	1
中野 滉大 花ノ木 渉 NTジュニア				1	1	2

F7 ロック	宮内 誉心 高橋 莉一	大塚 良一 富田川 隆浩	星井 健作 瓜生 幸二	金谷 唯希 橋本 悠	勝	負	順位
宮内 誉心 高橋 莉一 水産大		8-15 1 15-13 2 9-15	16-14 2 15-6 0		1	1	2
大塚 良一 富田川 隆浩 V-TEC・下関BFC				15-4 2 15-4 0	2	0	1
星井 健作 瓜生 幸二 モンスター				15-11 2 15-12 0	1	1	3
金谷 唯希 橋本 悠 下関南高校					0	2	4

## 決勝トーナメント

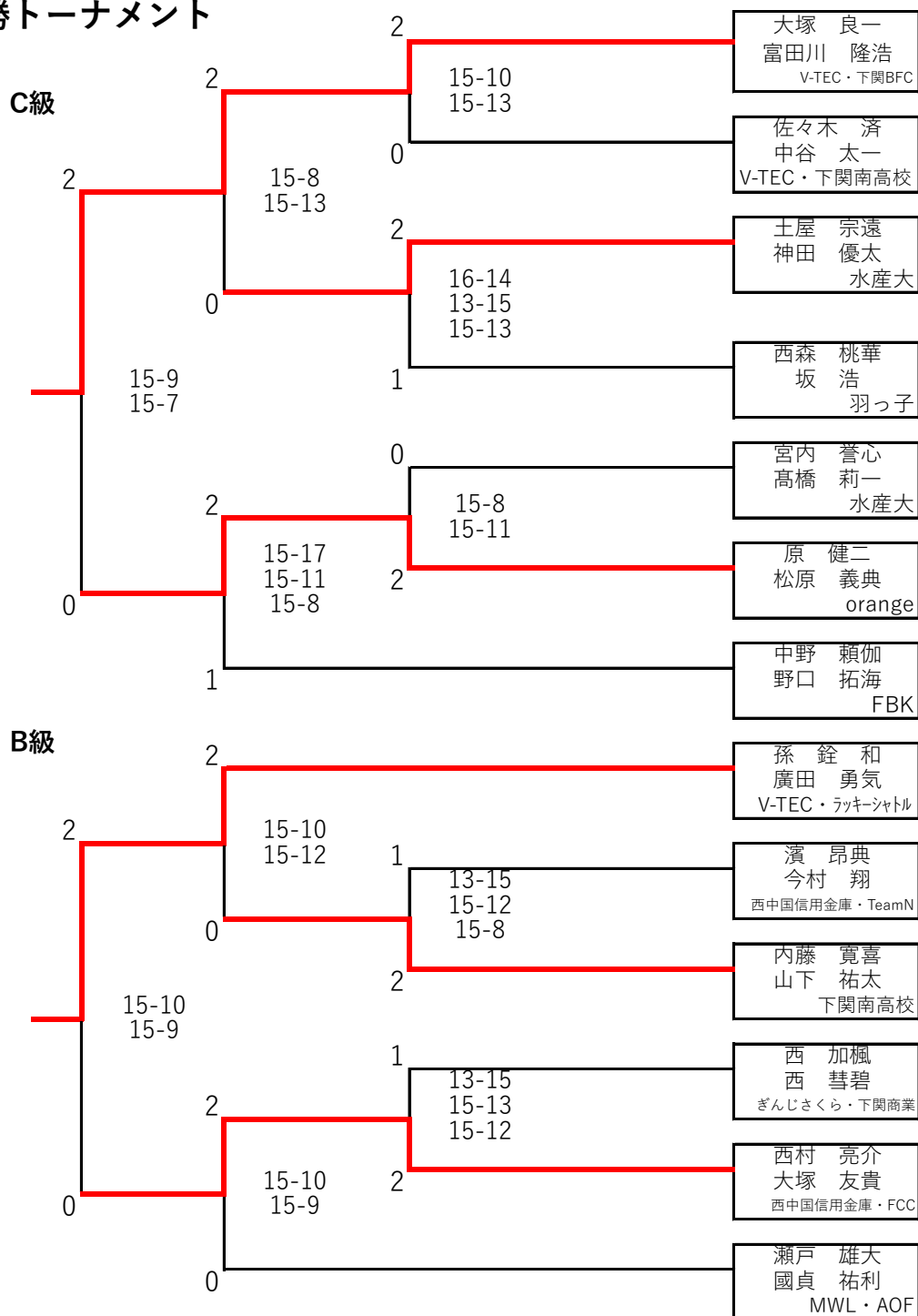



## 男子 D級 ダブルス

A7 ロック	藤田 和樹 福田 丈太郎	中村 凜心 原田 英和	弘岡 勝己 大上 哲広	勝	負	順位
藤田 和樹 福田 丈太郎 O.B.C		15-10 2 15-8 0	11-15 1 18-16 2 10-15	1	1	2
中村 凜心 原田 英和 下関FJBクラブ			14-16 0 7-15 2	0	2	3
弘岡 勝己 大上 哲広 下関BFC				2	0	1

B7 ロック	岸田 慧吾 吉見 就太	綾城 明美 木場 英次郎	寺井 満俊 田中 涼太	勝	負	順位
岸田 慧吾 吉見 就太		9-15 0 5-15 2	5-15 0 3-15 2	0	2	3
綾城 明美 木場 英次郎 湯上クラブ・長府小クラブ			15-4 2 15-8 0	2	0	1
寺井 満俊 田中 涼太 O.B.C				1	1	2

C7 ロック	藤本 健太郎 中田 功志郎	羽田野 哲史 鈴木 拓磨	成定 剣一 内田 琳	勝	負	順位
藤本 健太郎 中田 功志郎 もくミントン		15-13 2 15-7 0	15-11 1 12-15 2 12-15	1	1	2
羽田野 哲史 鈴木 拓磨 ソルトバド			10-15 1 17-15 2 11-15	0	2	3
成定 剣一 内田 琳 羽っ子				2	0	1

決勝リーグ	成定 剣一 内田 琳	弘岡 勝己 大上 哲広	綾城 明美 木場 英次郎	勝	負	順位
成定 剣一 内田 琳 羽っ子		15-8 2 15-10 0	15-5 2 15-11 0	2	0	1
弘岡 勝己 大上 哲広 下関BFC			15-13 2 15-12 0	1	1	2
綾城 明美 木場 英次郎 湯上クラブ・長府小クラブ				0	2	3





## 女子 A級 ダブルス

A7 ロック	中村 忍 近本 裕	川村 柚稀 津畑 朱音	筒井 いまり 下川 瑞希	勝	負	順位
中村 忍 近本 裕 ア-ネスト・YBC		9-15 0 10-15 2	8-15 2 15-12 1 15-12	1	1	3
川村 柚稀 津畑 朱音 梅光学院大学			12-15 0 14-16 2	1	1	2
筒井 いまり 下川 瑞希 V-TEC				1	1	1

B7 ロック	立石 結羽 立石 結衣	吉村 真琴 森野 里美	西川 舞香 近藤 由梨	小藪 舞花 堀江 優希	勝	負	順位
立石 結羽 立石 結衣 アーネスト		15-10 2 13-15 1 15-8	13-15 2 15-9 1 15-10		2	0	1
吉村 真琴 森野 里美 下関市役所・ねこどら				20-18 2 15-8 0	1	1	2
西川 舞香 近藤 由梨 あるかん・シャトルバス				8-15 0 15-17 2	0	2	4
小藪 舞花 堀江 優希 水産大・東亜大					1	1	3

決勝リーグ	筒井 いまり 下川 瑞希	立石 結羽 立石 結衣	吉村 真琴 森野 里美	勝	負	順位
筒井 いまり 下川 瑞希 V-TEC		13-15 2 15-8 1 15-8	15-9 2 10-15 1 18-16	2	0	1
立石 結羽 立石 結衣 アーネスト			15-11 2 12-15 1 15-10	1	1	2
吉村 真琴 森野 里美 下関市役所・ねこどら				0	2	3



# 女子 B級 ダブルス

A7 ロック	山川 桃加 成重 祐香	山田 怜 香西 菜々美	豊島 愛友 瀬本 莉子	勝	負	順位
山川 桃加 成重 祐香 <small>下関南高校・下関商業</small>		15-7 2 15-4 0	15-10 2 15-8 0	2	0	1
山田 怜 香西 菜々美 羽っ子			8-15 0 10-15 2	0	2	3
豊島 愛友 瀬本 莉子 夢が丘中				1	1	2

B7 ロック	岡野 麻衣子 古賀 優菜	石谷 紗菜 今市 凛	力武 柚葉 早川 奈那	立石 美和 立石 結芽	勝	負	順位
岡野 麻衣子 古賀 優菜 トライアル・V-TEC		15-4 2 15-9 0	11-15 2 15-6 1 15-13		2	0	2
石谷 紗菜 今市 凛 夢が丘中				7-15 0 6-15 2	0	2	4
力武 柚葉 早川 奈那 羽っ子				16-14 1 7-15 2 9-15	0	2	3
立石 美和 立石 結芽 アーネスト					2	0	1

C7 ロック	西田 芽生 成定 穂佳	國貞 亜紀子 吉岡 佳奈美	香山 咲葵 瓜生 千暁	赤石 江利加 石本 暖々花	勝	負	順位
西田 芽生 成定 穂佳 羽っ子		11-15 0 8-15 2	13-15 0 9-12 2		0	2	3
國貞 亜紀子 吉岡 佳奈美 AOF・V-TEC				15-10 2 15-11 0	2	0	2
香山 咲葵 瓜生 千暁 夢が丘中・長府JBC				15-6 2 15-7 0	2	0	1
赤石 江利加 石本 暖々花 青羽会・敬愛高校					0	2	4

## 決勝トーナメント

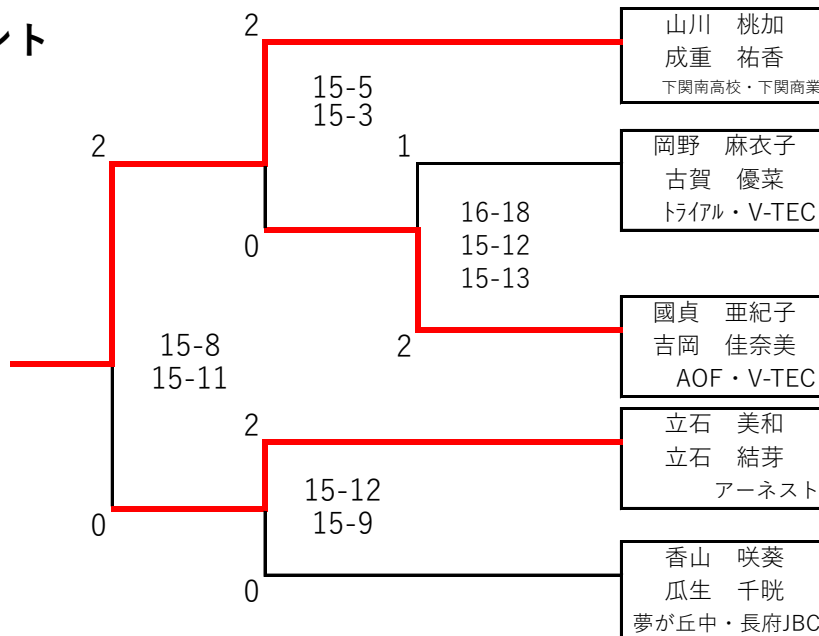

## 女子 C級 ダブルス

Aブロック	児島 芽結 松本 彩花 長府JBC	植松 真那 石本 優梨愛	福本 詩歩 柳井 優風	勝	負	順位
		7-15 0 6-15 2	15-1 2 15-5 0	1	1	2
			15-4 2 15-2 0	2	0	1
				0	2	3

Bブロック	石橋 結陽 山木 愛絆 勝山中	高橋 結夏 光永 安咲姫	森脇 優 谷後 汐莉	勝	負	順位
		3-15 0 7-15 2	15-5 2 15-12 0	1	1	2
			15-5 0 15-5 2	2	0	1
				0	2	3

## 決勝トーナメント

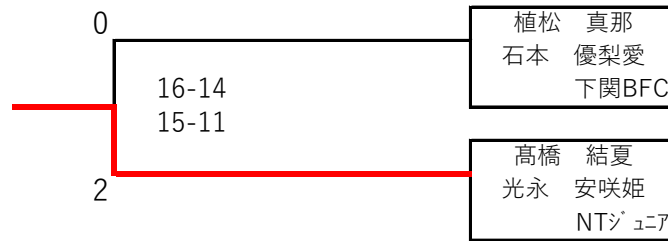



## 女子 D級 ダブルス

A7 ロック	田中 李歩 大野 美芽	中村 千恵子 石本 美香代	筒井 綾香 竹野 若葉	勝	負	順位
田中 李歩 大野 美芽 orange		15-13 2 6-15 1 15-9	8-15 2 15-8 1 15-11	2	0	1
中村 千恵子 石本 美香代 下関BBC			11-15 2 15-13 1 15-10	1	1	2
筒井 綾香 竹野 若葉 ソルトバド				0	2	3

B7 ロック	浦 真音 山口 心遥	山根 菜央 長村 海里	徳永 真弓 梅田 さとみ	川下 小絵 秋本 柚音	勝	負	順位
浦 真音 山口 心遥 勝山中		15-3 2 15-10 0	18-16 2 15-10 0		2	0	1
山根 菜央 長村 海里 O.B.C				7-15 0 3-15 2	0	2	4
徳永 真弓 梅田 さとみ 下関BBC				15-8 2 15-11 0	1	1	3
川下 小絵 秋本 柚音 NTジュニア					1	1	2

決勝リーグ	川下 小絵 秋本 柚音	浦 真音 山口 心遥	田中 李歩 大野 美芽	勝	負	順位
川下 小絵 秋本 柚音 NTジュニア		10-15 0 9-15 2	15-8 2 15-9 0	1	1	2
浦 真音 山口 心遥 勝山中			5-15 0 5-15 2	1	1	3
田中 李歩 大野 美芽 orange				1	1	1



# 混合 1部 ダブルス

A7 ロック	小藪 郁哉 立石 結羽	瀬戸 雄大 近本 裕	山中 陽向 筒井 いまり	勝	負	順位
小藪 郁哉 立石 結羽 三菱重工・アーネスト		15-7 2 13-15 1 15-11	18-20 0 13-15 2	1	1	3
瀬戸 雄大 近本 裕 YBC			15-6 2 8-15 1 15-12	1	1	2
山中 陽向 筒井 いまり V-TEC				1	1	1

B7 ロック	末永 雄佑 西川 舞香	川上 豪誠 吉村 真琴	村本 春樹 石本 暖々花	長岡 誠己 下川 瑞希	勝	負	順位
末永 雄佑 西川 舞香 あるるかん		11-15 0 10-15 2	15-13 2 15-8 0		1	1	2
川上 豪誠 吉村 真琴 三菱重工・下関市役所				15-10 2 15-4 0	2	0	1
村本 春樹 石本 暖々花 みまباد・敬愛高校				14-16 1 15-6 2 8-15	0	2	4
長岡 誠己 下川 瑞希 V-TEC					1	1	3

C7 ロック	加治 駿 堀江 優希	吉屋 拓登 中村 忍	堀江 拓人 森野 里美	田中 開登 立石 結衣	勝	負	順位
加治 駿 堀江 優希 V-TEC		13-15 2 15-8 1 15-9	15-9 2 15-10 0		2	0	1
吉屋 拓登 中村 忍 双龍・アーネスト				11-15 1 15-13 2 11-15	0	2	3
堀江 拓人 森野 里美 V-TEC・ねこどら				11-15 0 4-15 2	0	2	4
田中 開登 立石 結衣 三菱重工・アーネスト					2	0	2

## 決勝トーナメント

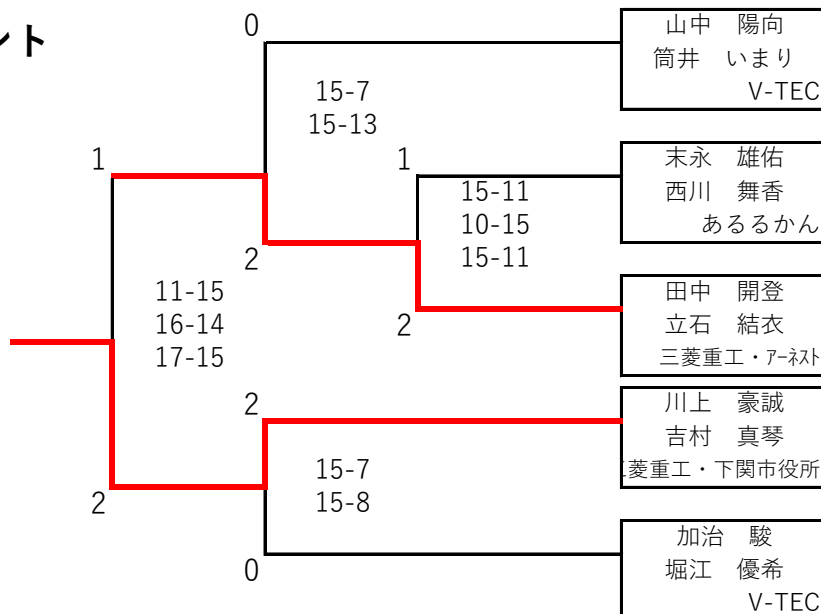





## 混合 2部 ダブルス

A7 ロック	西 加楓 小藪 舞花	光永 慎一 高橋 結夏	川上 達也 近藤 由梨	小島 淳 小島 祥子	勝	負	順位
西 加楓 小藪 舞花 ぎんじさくら・水産大		7-15 2 15-10 1 15-12	11-15 2 15-10 1 16-14		2	0	1
光永 慎一 高橋 結夏 NT				15-12 2 15-12 0	1	1	3
川上 達也 近藤 由梨 シャトルハウス				15-8 2 15-9 0	1	1	2
小島 淳 小島 祥子 BB					0	2	4

B7 ロック	古谷 亮 古賀 優菜	山下 祐太 山川 桃加	片野 暉人 瓜生 千暁	末吉 優羅 津畑 朱音	勝	負	順位
古谷 亮 古賀 優菜 三菱重工・V-TEC		15-10 2 15-11 0	15-9 2 15-10 0		2	0	2
山下 祐太 山川 桃加 下関南高校				11-15 0 11-15 2	0	2	3
片野 暉人 瓜生 千暁 長府JBC				4-15 0 5-15 2	0	2	4
末吉 優羅 津畑 朱音 梅光学院大学					2	0	1

C7 ロック	富田川 隆浩 岡野 麻衣子	蜂谷 陵真 内田 芽唯	西 慧碧 成重 祐香	勝原 章 國貞 亜紀子	勝	負	順位
富田川 隆浩 岡野 麻衣子 下関BFC・トライアル		10-15 2 15-10 1 15-11	19-17 1 6-15 2 9-15		1	1	3
蜂谷 陵真 内田 芽唯 NT				15-8 2 15-11 0	1	1	2
西 慧碧 成重 祐香 下関商業				15-12 2 15-13 0	2	0	1
勝原 章 國貞 亜紀子 V-TEC・AOF					0	2	4

D7 ロック	内藤 寛喜 内藤 愛唯	門脇 邦治 吉岡 佳奈美	西嶋 大将 石橋 結陽	斎藤 章宏 川村 柚稀	勝	負	順位
内藤 寛喜 内藤 愛唯 下関南高校		13-15 0 14-16 2	15-12 1 7-15 2 10-15		0	2	4
門脇 邦治 吉岡 佳奈美 V-TEC				16-14 1 16-18 2 9-15	1	1	3
西嶋 大将 石橋 結陽 ハイクリアー・名陵中				15-12 2 17-15 0	2	0	1
斎藤 章宏 川村 柚稀 梅光学院大学					1	1	2

# 決勝トーナメント

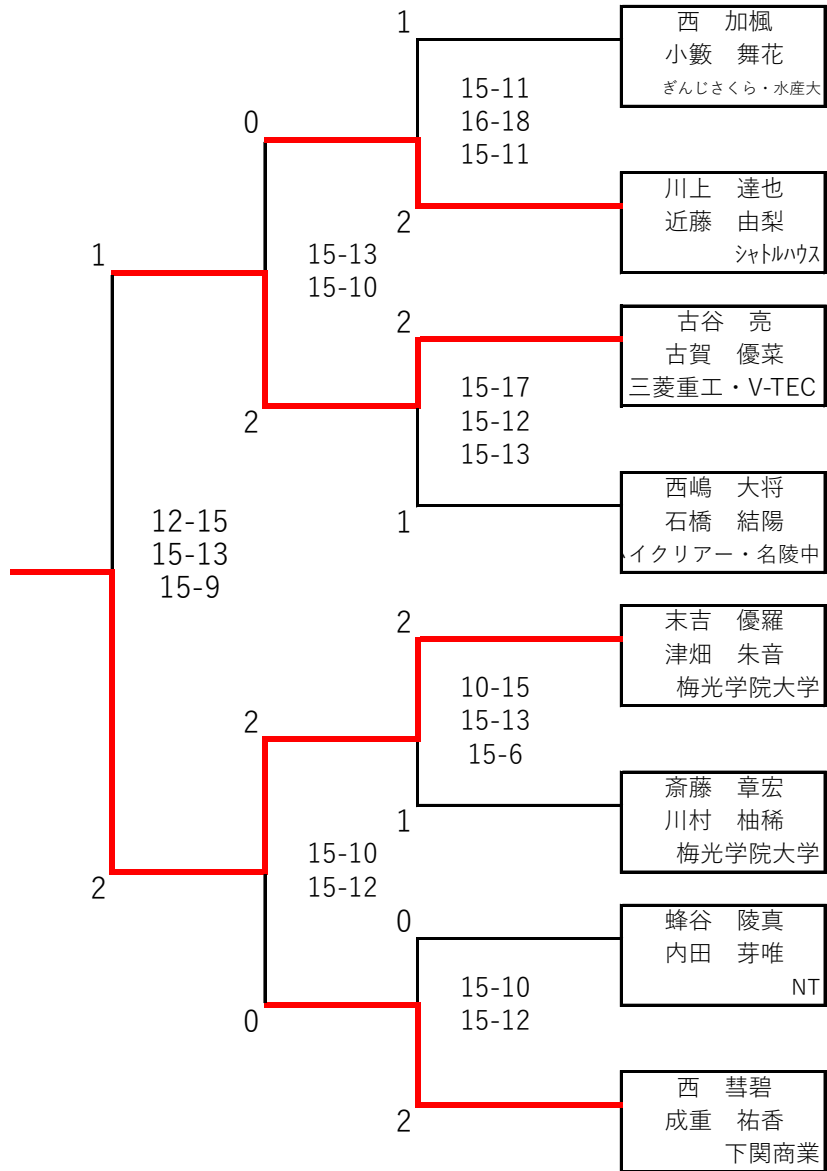

# 混合 3部 ダブルス

A7 ロック	齋藤 宏昌 松谷 節子	大山 壯志 松本 彩花	中谷 太一 森脇 優	勝	負	順位
齋藤 宏昌 松谷 節子 ハイクリアー		15-11 2 15-11 0	15-11 2 15-5 0	2	0	1
大山 壯志 松本 彩花 長府JBC			15-10 2 16-14 0	1	1	2
中谷 太一 森脇 優 下関南高校				0	2	3

B7 ロック	原 健二 大野 美芽	橋本 悠 福本 詩歩	千村 翔 中村 真由美	吉本 龍生 吉本 美桜	勝	負	順位
原 健二 大野 美芽 orange		15-9 2 8-15 1 15-8	7-15 0 6-15 2		1	1	3
橋本 悠 福本 詩歩 下関南高校				15-13 2 13-15 1 15-11	1	1	2
千村 翔 中村 真由美 ドンピン				15-5 2 15-5 0	2	0	1
吉本 龍生 吉本 美桜					0	2	4

C7 ロック	和田 雄平 山本 真生	松原 義典 田中 李歩	大塚 良一 植松 真那	山本 隆志 山本 美和子	勝	負	順位
和田 雄平 山本 真生 MATE		17-15 2 15-9 0	15-13 2 15-9 0		2	0	2
松原 義典 田中 李歩 orange				5-15 0 5-15 2	0	2	3
大塚 良一 植松 真那 V-TEC・下関BFC				9-15 0 3-15 2	0	2	4
山本 隆志 山本 美和子 WING					2	0	1

## 決勝トーナメント

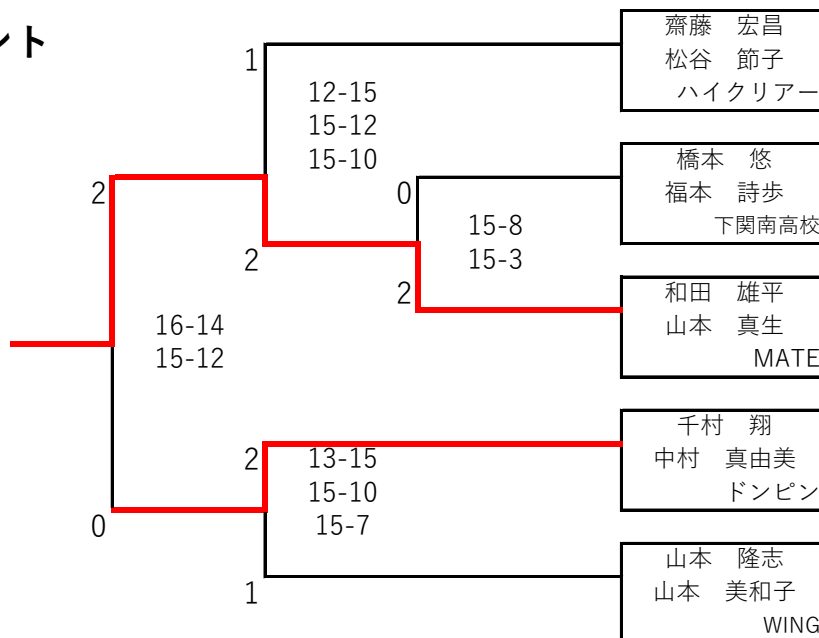



## 混合 4部 ダブルス

A7 ロック	藤田 和樹 長村 海里	満畑 祥樹 満畑 礼菜	大上 哲広 石本 優梨愛	鈴木 拓磨 筒井 綾香	勝	負	順位
藤田 和樹 長村 海里 O.B.C		15-6 2 15-3 0	2-15 0 4-15 2		1	1	3
満畑 祥樹 満畑 礼菜				6-15 0 2-15 2	0	2	4
大上 哲広 石本 優梨愛 下関BFC				15-10 2 15-10 0	2	0	1
鈴木 拓磨 筒井 綾香 ソルトバド					1	1	2

B7 ロック	羽田野 哲史 竹野 若葉	児島 輝音 松本 莉奈	綾城 明美 坂下 時代	福田 丈太郎 山根 菜央	勝	負	順位
羽田野 哲史 竹野 若葉 ソルトバド		13-15 0 5-15 2	4-15 0 9-15 2		0	2	4
児島 輝音 松本 莉奈 長府JBC				9-15 0 14-16 2	1	1	3
綾城 明美 坂下 時代 湯上クラブ・長府小クラブ				13-15 1 16-14 2 10-15	1	1	2
福田 丈太郎 山根 菜央 O.B.C					2	2	1

## 決勝トーナメント

